

## ANEXO 01 - RÓTULA

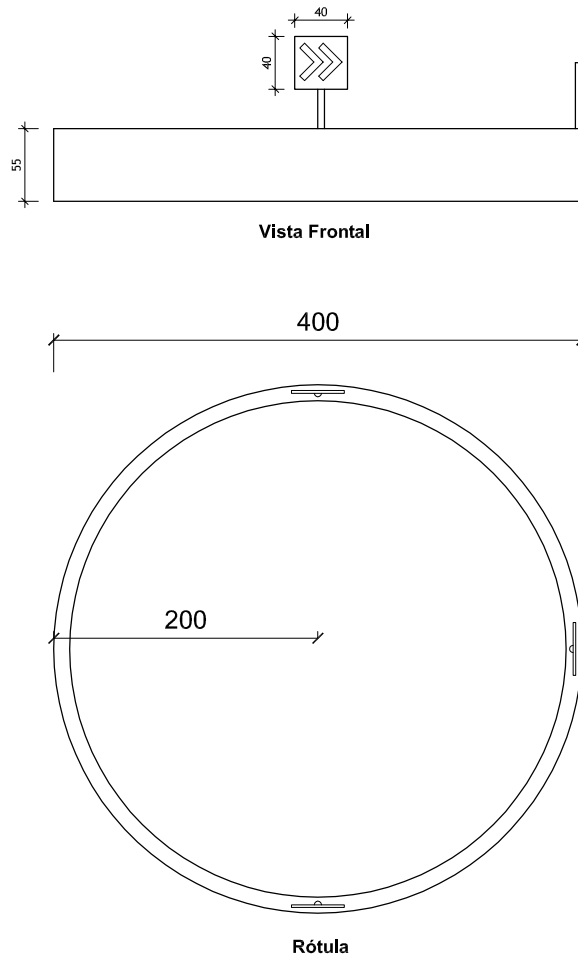

### Material empregado:

- Cinco fladas de tijolos 6 furos assentados sob regularização
- Seis placas de sinalização para cada rótula

## ANEXO 02 - BANCOS

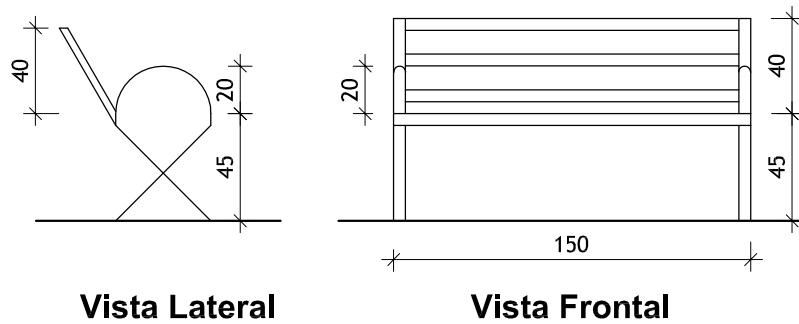

### Material empregado:

- Estrutura em tubos metálicos 30x50
- Encosto e acento em tubos metálicos 30x40
- Encosto de braço com barra chata de 1 / 1/4 e 1/8
- Acabamento com chapa nº20 de 0,90mm
- Pintura em Esmalte Sintético

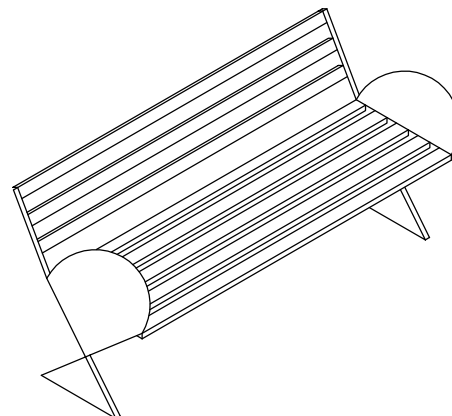

**Perpectiva**